

indelB**AUTOCLIMA****EVAPORATORE
EVAPORATORE / RISCALDATORE****E 50 EVO - EH 50 EVO**

 Evaporatore per montaggio sottotetto, dedicato alla climatizzazione di spazi di media dimensione, caratterizzato da un'altezza ridotta. Disponibile anche nella versione con funzione di riscaldamento. Dotato di comandi e diffusore frontale venduti separatamente.

Sono possibili ulteriori configurazioni a richiesta, fra quelle indicate nel retro della scheda.



Evaporator to be installed under roof, for medium spaces, and with reduced height. Available with additional heating function too. Equipped with controls and front diffuser sold separately.

Further configurations are possible on request, among those indicated on the back of the leaflet.



Evaporateur à installer sous le toit, pour espaces de dimensions moyennes, ayant une hauteur bien réduite. Egalement disponible avec fonction de chauffage. Equipé de contrôles et diffuseur frontal vendu séparément.

D'autres configurations sont possibles sur demande, parmi celles indiquées au dos de la fiche.



Verdampfer auf Unterdach zu montieren, mit einer reduzierten Bauhoehe, ideal fuer die Klimatisierung von Raume mittlerer Groesse. Verfuegbar auch mit Heizungsfunktion. Ausgestattet mit Steuerungen und Frontdiffusor separat erhältlich.

Auf Anfrage sind weitere Konfigurationen möglich, die auf der Rückseite des Flugblatts angegeben sind.



Evaporador montado bajo del techo, dedicado al acondicionamiento de volumen medianos, que se caracteriza por una altura reducida. También disponible con función de calefacción. Equipado con controles y difusor frontal vendidos por separado.

Otras configuraciones son posibles bajo pedido, entre las indicadas en el reverso del folleto.

EVAPORATORE E 50 EVO

❄️ cod. 20201826 (12 V) / cod. 20201827 (24 V)

EVAPORATORE / RISCALDATORE EH 50 EVO

❄️☀️ cod. 20201828 (12 V) / cod. 20201829 (24 V)

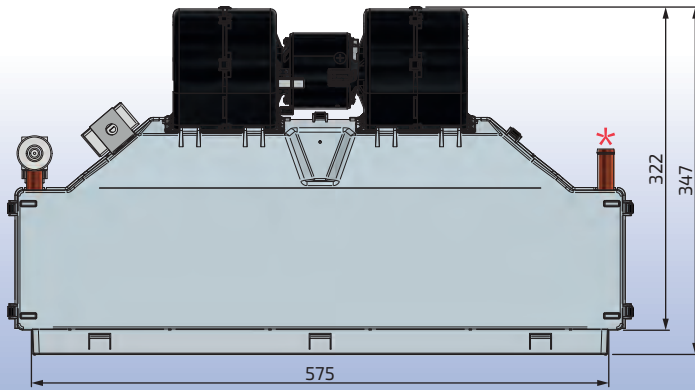
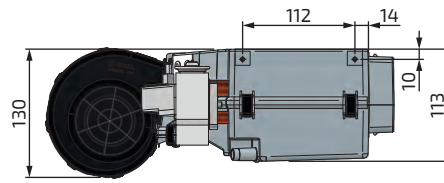
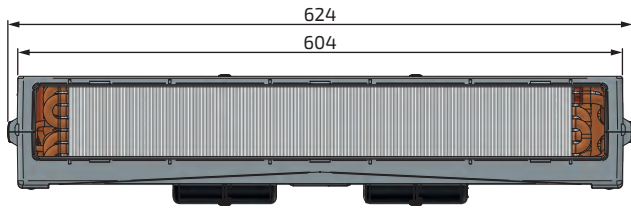

★ EH 50 EVO

Venduto separatamente
Sold separately
★ Vendu séparément
Separat erhältlich
Se vende por separado



Comandi
Controls
Contrôles
Steuerung
Controles

Manuali
Manual
Manuels
Manuelle
Manuales



Digitali
Digital
Numériques
Digitale
Digitales

A richiesta:

- Valvola di espansione a destra
- Valvola di espansione a solenoide per estensioni impianto (solo per versioni 12 V)
- Riscaldamento con moduli PTC elettrici
- Dispositivo integrato di sanificazione dell'aria (con principio della fotocatalisi)
- Ventilatore potenziato (solo per versioni 12 V)

On request:

- Expansion valve on the right side
- Solenoid expansion valve for extensions system (only for 12 V versions)
- Heating with electric PTC modules
- Integrated air sanitation device (with photocatalysis principle)
- Up-rated blower (only for 12 V versions)

Sur demande:

- Détendeur sur le côté droit
- Détendeur avec solénoïde pour les extensions du système (uniquement pour les versions 12 V)
- Chauffage avec modules électriques PTC
- Dispositif intégré d'assainissement de l'air (avec principe de photocatalyse)
- Ventilateur renforcé (uniquement pour les versions 12 V)

Auf Anfrage:

- Expansionsventil auf der rechten Seite
- Solenoid-Expansionsventil für Systemerweiterungen (nur für 12 V - Versionen)
- Heizung mit elektrischen PTC-Modulen
- Integriertes Luftsanierungsgerät (mit Photokatalyseprinzip)
- Verbessertes Gebläse (nur für 12 V-Versionen)

Bajo pedido:

- Válvula de expansión a la derecha
- Válvula de expansión de solenoide para extensiones del sistema (sólo para las versiones de 12 V)
- Calefacción con módulos PTC eléctricos
- Dispositivo integrado de saneamiento del aire (con principio de fotocatalisis)
- Ventilador potenciado (sólo para las versiones de 12 V)

Dati tecnici nominali	Nominal technical data	Données techniques nominaux	Technische Nominal-Eigenheiten	Datos técnicos	
Potenza frigorifera	Cooling capacity	Puissance frigorifique	Kälteleistung	Potencia frigorífica	6 kW (E 50) / 5,5 kW (EH 50)
Potenza riscaldamento	Heating capacity	Puissance chauffage	Heizleistung	Potencia calefactora	6 kW (EH 50)
Tensione alimentazione	Working voltage	Tension d'alimentation	Spannung	Tension de alimentacion	12 V dc / 24 V dc
Assorbimento elettrico	Power consumption	Absorption électrique	Stromverbrauch	Intensidad absorbida	13 A (12 V) / 7 A (24 V)
Portata aria* *(pressione statica = 0 Pa)	Air flow* *(static pressure = 0 Pa)	Débit air* *(pression statique = 0 Pa)	Geblaeseleistung* *(statischer Druck = 0 Pa)	Caudal de aire* *(presión estática = 0 Pa)	750 m³/h
Refrigerante	Coolant	Réfrigérant	Kuehlmittel	Refrigerante	R 134a / R 1234yf
Peso	Weight	Poids	Gewicht	Peso	5,4 kg (E 50)

La nostra società si riserva il diritto di migliorare e modificare ciascuno dei modelli illustrati, senza alcun preavviso.
The company reserves the right to modify any design in the model without prior notice as per our policy of continuous improvement of design, quality and performance.
Notre Société se réserve le droit d'améliorer et de modifier sans aucun préavis chacun des modèles ci-illustrés.
Unsere Firma behält sich das Recht vor, jeden Modell hier erlautet ohne Vorankündigung zu ändern und verbessern.
La compañía se reserva el derecho a modificar cualquier diseño en los modelos sin previo aviso debido a la política de continua mejora en el diseño, en la calidad y en el rendimiento.

indelB | **AUTOCLIMA**

AUTOCLIMA S.p.A. a socio unico

Via Cavalieri di Vittorio Veneto, 15 - 10020 Cambiano (TO) - ITALY
Tel. +39 011 9443210 - Fax +39 011 9443230
sales@autoclima.com - www.autoclima.com

STAMPATO IN ITALIA - RIPRODUZIONE VIETATA

Cod. 80819265